

# arketipo

*firenze*





# \_malta

Una serie di imbottiti il cui nome evoca atmosfere solari e mediterranee. Un divano essenziale che coniuga la classicità delle forme al gusto contemporaneo dello slow living: linee morbide e colori sobri che danno alla casa luminosità e calore. *malta* è impreziosito da dettagli curati come le cuciture e i materiali. Il gusto classico del divano anglosassone si fonde con un design moderno e attuale: alla seduta comoda e confortevole si abbina una struttura essenziale ma importante sostenuta da piedini dalla linea retrò.

The name of this family of upholstered furniture evokes radiant and Mediterranean atmospheres. An essential sofa that combines classic forms with the contemporary taste of slow living: soft lines and sober colours give lightness and warmth to the environment. *malta* is enriched by accurate details such as the finishing and the materials. The classic taste of Anglo-Saxon inspiration is revised in a contemporary way: the sober and important structure, supported by retro styled feet, contains comfortable and welcoming seat cushions.

Une série de meubles rembourrés dont le nom évoque les atmosphères solaires et méditerranéennes. Un canapé essentiel qui conjugue le classique des formes et le goût contemporain du slow living: des lignes douces et des couleurs sobres qui donnent à la maison luminosité et chaleur. *malta* est enrichi de détails soignés tels que les coutures et les matériaux. Le goût classique du divan anglo-saxon se fond avec un design moderne et actuel: à l'assise commode et confortable, est assortie une structure essentielle mais importante, soutenue par des pieds à la ligne rétro.

Eine Polstermöbelreihe, deren Name an sonnige mediterrane Stimmungen erinnert. Ein essentielles, das Klassische der Formen mit dem zeitgenössischen Geschmack des Slow Living vereinendes Sofa: weiche Linien und dezente Farben verleihen dem eigenen Ambiente Helligkeit und Wärme. Die Hochwertigkeit von *malta* zeichnet sich, in bester Unternehmenstradition, durch fein herausgearbeitete Details, z.B. an Nähten und Materialien, aus. Der klassische Geschmack des angelsächsischen Sofas verschmilzt mit einem modernen und aktuellen Design: mit der bequemen und komfortablen Sitzfläche wird eine essentielle, aber wichtige Struktur kombiniert, die von Füßchen im Retröstil getragen werden.

Una serie de acolchados cuyo nombre evoca ambientes luminosos y mediterráneos. Un sofá esencial que conjuga el clasicismo de las formas con el gusto contemporáneo del slow living: líneas suaves y colores sobrios que dan a la casa luminosidad y calidez. *malta* está adornado con detalles cuidados como las costuras y los materiales y se integra en la mejor tradición de la empresa. El gusto clásico del sofá anglosajón se funde con un diseño moderno y actual: al asiento cómodo y confortable se une una estructura esencial pero importante sostenida por patas de línea retro.

# \_malta

DESIGN GORDON GUILLAUMIER 2010



## Struttura: legno

**Imbottitura fusto** poliuretano indeformabile 30GRF, 21NF, 25F rivestito con Tomana 150 gr per conferire maggiore morbidezza e soffici ta alla struttura

**Imbottitura cuscini seduta** riempitura in piuma d'oca con dima interna in resina espansa D.30 tessuto interno ed esterno in cotone 100% antipiume trapuntato oppure in poliuretano espanso D.30 TL30/C, rivestimento Tecnoform Hjet 280 gr/mq

**Imbottitura cuscini schienale** tessuto interno ed esterno in cotone 100% antipiume trapuntato; riempitura in rombo piuma

**Piano di molleggio** cinghie elastiche

**Altezza seduta** 45 cm **Altezza bracciolo** 54 cm

**Piedi** alluminio presso-fuso lucido o verniciato colore marrone micaceo, h 8 cm

## Structure wood

**Frame upholstery** non-deformable polyurethane 30GRF, 21NF, 25F covered with synthetic lining 150 gr. which adds softness to the frame

**Seat cushions upholstery** quilted 100% downproof cotton cover filled with goose down and resin foam template D.30 or non-deformable polyurethane D.30 TL30/C covered with Tecnoform Hjet 280 gr/mq

**Back cushions upholstery** quilted 100% downproof cotton cover filled with mixed down

**Springing** elastic belts

**Seat height** 45 cm **Arm height** 54 cm

**Feet** polished or micaceous brown stained aluminium, h. 8 cm

## Structure bois

**Rembourrage structure** polyur thane ind formable D30GRF, 21NF, 25F recouvert de petit velours 150 gr, ce qui donne plus de souplesse   la structure

**Rembourrage coussin assise** tissu 100% coton piqu  imperm able aux plumes, garnissage en plume d'oise avec gabarit en r sine expans e D. 30; ou en polyur thane expans  D.30 TLC30/C recouvert de Tecnoform Hjet 280 g/m2

**Rembourrage coussin dossier** tissu 100% coton piqu  imperm able aux plumes, garnissage de mixte plume

**Ressorts** sangles  lastiques

**Hauteur assise** 45 cm **Hauteur accoudoir** 54 cm

**Pieds** aluminium poli ou verni brun micac , h. 8 cm

## Struktur Holz

**Polsterung der Struktur** unverformbares Polyurethan 30GRF, 21NF, 25F verkleidet mit synthetischem  berzug 150 gr f r einen weicheren Sitzkomfort

**Polsterung des Sitzkissens** G nsedaunen vern ht in einem Baumwollstoff der sowohl innen als auch au en 100%-ig Daunenundurchl ssig ist und einer Schablone aus einem gesch umten Polyurethan oder unverformbares Polyurethan D.30 TL30/C, H lle Tecnoform Hjet 280 gr/mq

**Polsterung des R ckenkissens** Federn Gemisch vern ht in einem Baumwollstoff der sowohl innen als auch au en 100%-ig Daunenundurchl ssig ist

**Sitzfl chengestell** elastische Gurte

**Sitzh he** 45 cm **Armlehnh he** 54 cm

**F sse** aus gl nzendem oder glimmerig braun gebeiztem Aluminium, H. 8 cm

## Estructura maderas

**Relleno estructura** poliuretano indeformable 30GRF, 21NF, 25F cubierto con guata sint tica 150 gr que da m s suavidad a la estructura

**Relleno cojines asiento** tejido interno y externo en algod n 100% antiplumas respunteado, relleno en pluma de oca con alma interno en resina expandida D. 30 o en poliuretano indeformable cubierto con funda Tecnoform Hjet 280 gr/mq

**Relleno cojines respaldo** tejido interno y externo en algod n 100% antiplumas respunteado, relleno en mixto de plumas

**Plano de apoyo** cinchas el sticas

**Altura asiento** 45 cm **Altura brazo** 54 cm

**Pies** aluminio pulido o te ido marr n, h. 8 cm

# malta

DESIGN GORDON GUILLAUMIER 2010



## Poltrona Armchair

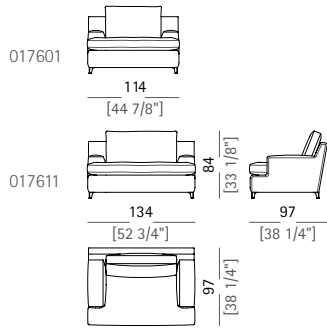

## Divano Sofa

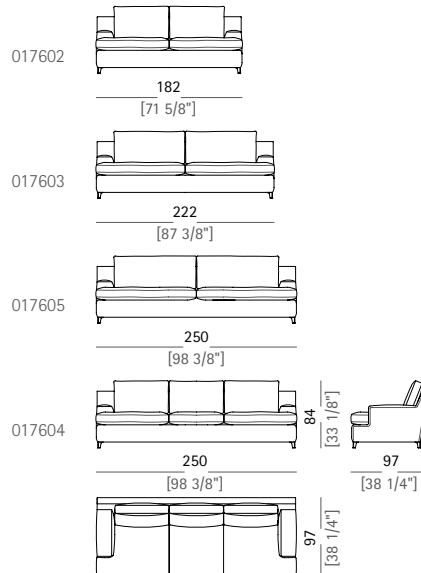

## Elemento laterale dx o sx Right or left unit

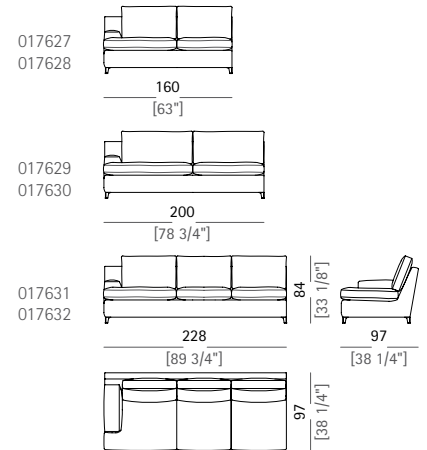

## Chaise longue dx o sx Chaise-longue with right or left short arm

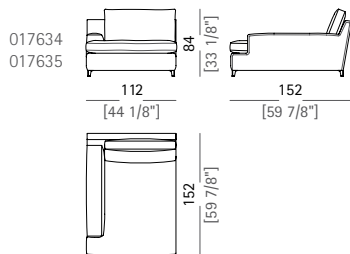

## Chaise longue dx o sx Chaise-longue with right or left short arm

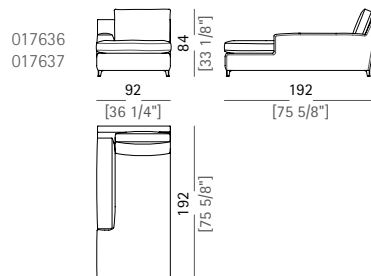

## Pouf Pouf

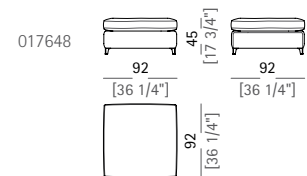

## Pouf Pouf

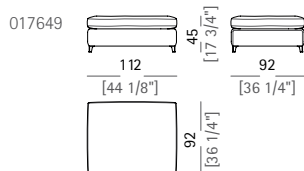

## Pouf Pouf

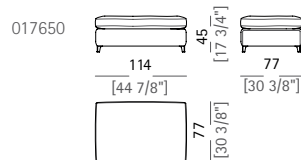

## Pouf Pouf

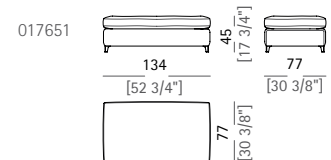

## Composizione A Composition A

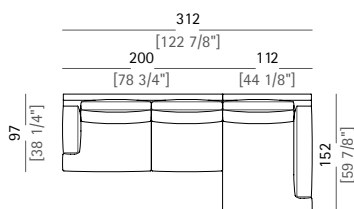

## Composizione B Composition B

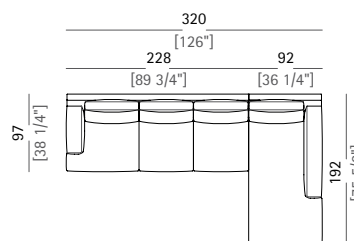

## Composizione C Composition C

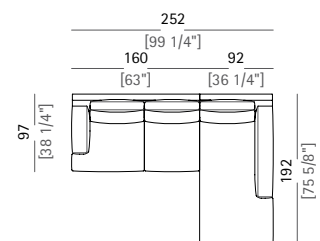

arketipo  
*firenze*

arketipo spa

via Garibaldi, 72

50041 Calenzano (Firenze)

phone +39 0558876248

phone export office +39 0558877137

fax +39 0558873429

info@arketipo.com

export@arketipo.com

arketipo.com